

位置図

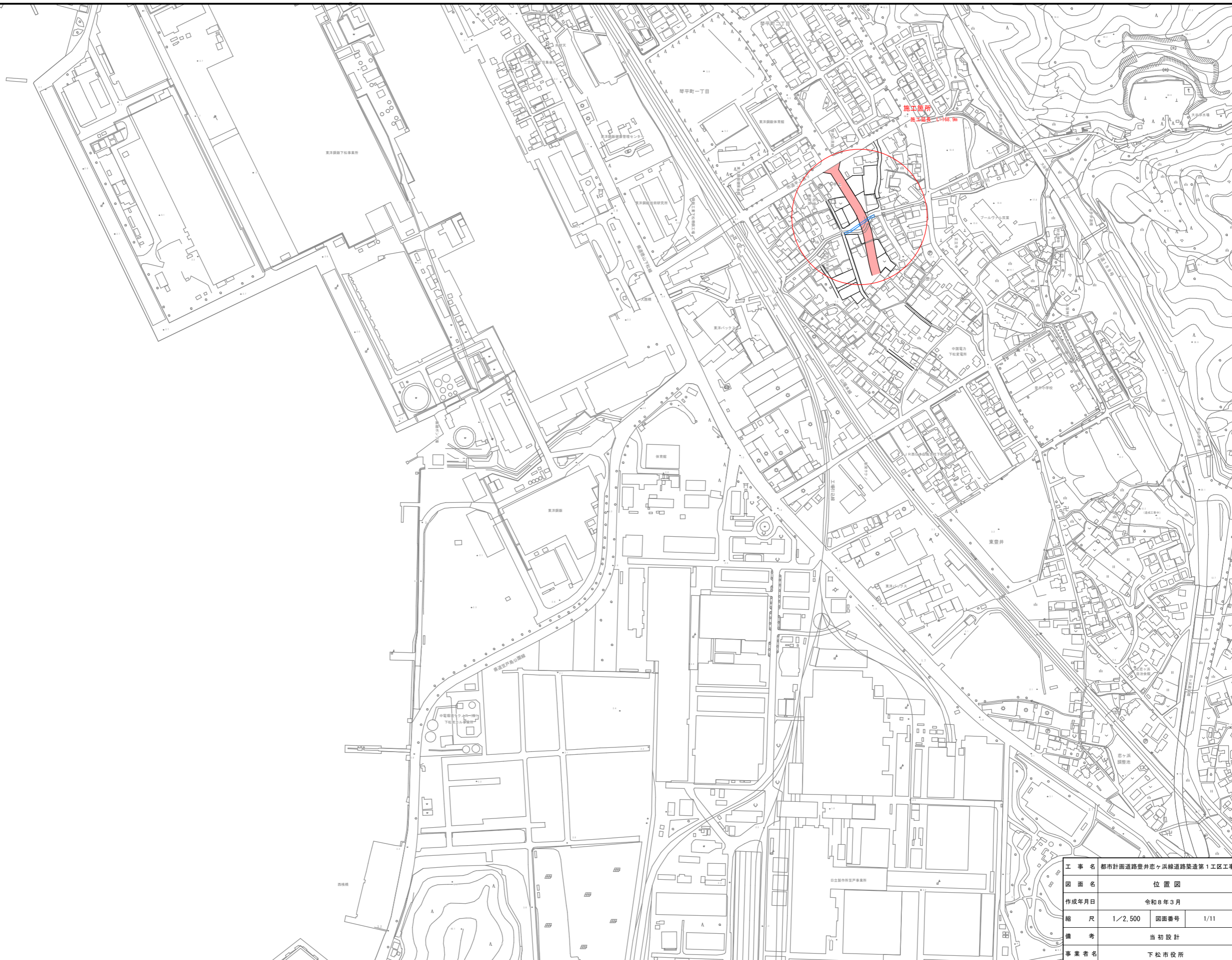

笠戸町

工事名	都市計画道路豊井窓ヶ浜線道路築造第1区工事		
図面名	位置図		
作成年月日	令和8年3月		
縮尺	1/2,500	図面番号	1/11
備考	当初設計		
事業者名	下松市役所		

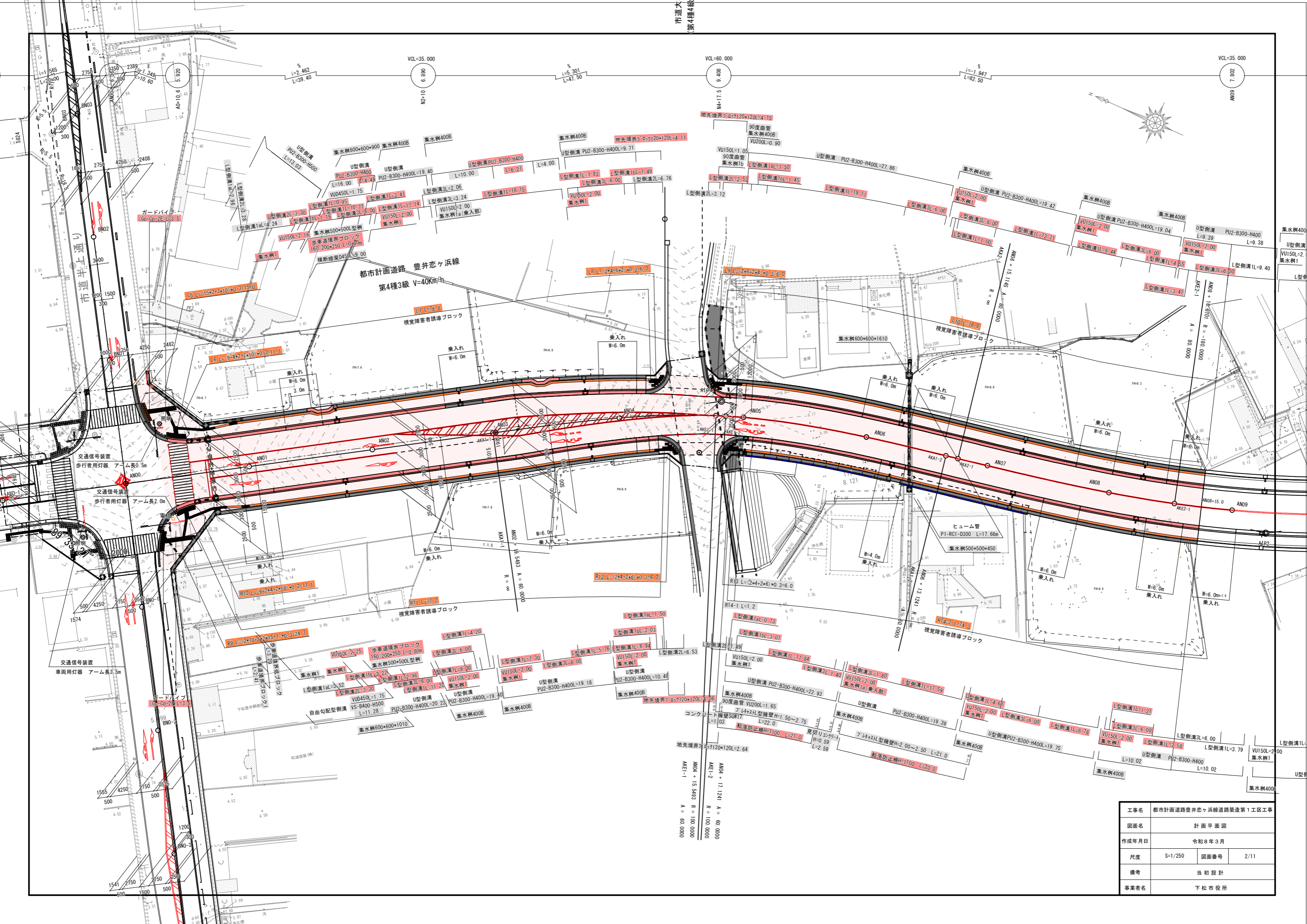

工事名	都市計画道路豊井恋ヶ浜線道路第1区工事		
図面名	計画平面図		
作成年月日	令和3年3月		
尺度	S=1/250	図面番号	2/11
備考	当初設計		
事業者名	下松市役所		



# 施工箇所 L=168.9m

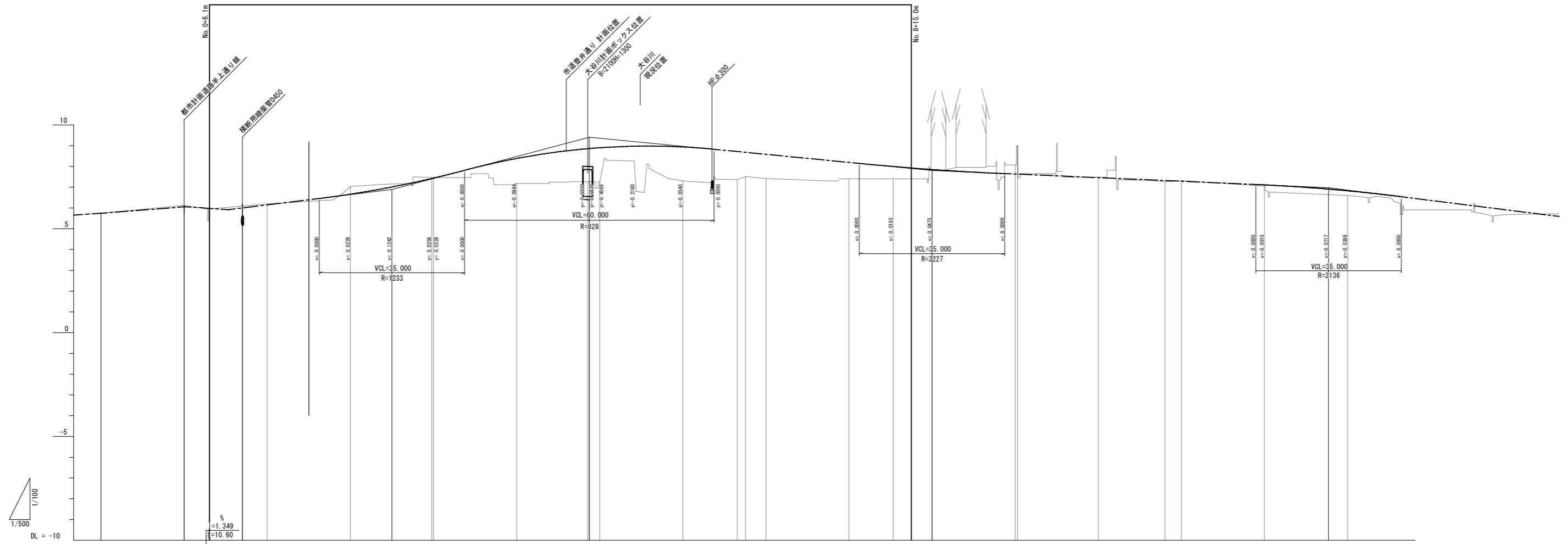

勾配	5.750		$i=1.565\%$ $L=20.00$		6.063		5.920		$i=2.462\%$ $L=39.40$		6.890		$i=5.301\%$ $L=47.50$		9.408		$i=-1.947\%$ $L=82.50$		7.802		$i=-0.662\%$ $L=95.400$		6.980							
盛土					0.07		0.11		0.05		0.37		0.13		0.05		0.03													
切土																														
計画高	5.750	6.063	5.920	6.151	6.398	6.667	7.014	7.422	7.443	8.386	8.658	8.864	8.903	8.976	8.836	8.715	8.676	8.581	8.191	7.994	7.849	7.630	7.625	7.457	7.319	7.285	7.112	6.906	6.826	
現況高	5.75	6.13	6.03	6.20	6.31	7.04	7.16	7.47	7.47	7.18	7.26	7.26	7.26	7.42	7.31	7.27	7.51	7.42	7.48	7.41	7.82	8.07	9.00	7.48	7.27	7.32	7.06	6.61	6.51	
起点距離	20.000	0.000	10.600	20.000	30.000	40.000	50.000	59.549	60.000	80.000	97.124	97.500	100.000	120.000	133.124	135.115	140.000	160.000	170.670	180.000	200.000	200.526	220.000	236.081	240.000	260.000	280.000	280.000		
単位距離	20.000	0.000	10.600	9.400	10.000	10.000	10.000	9.549	0.451	20.000	17.124	0.376	2.500	20.000	13.124	1.991	4.885	20.000	10.670	9.330	20.000	0.526	19.474	16.081	3.919	20.000	20.000			
測点	ANO-1	ANO0	AO+0.6	ANO1	ANO1+10.0	ANO2	A2+10.0	AKA1-1 ANO3	ANO4	AKE1-2 NA+17.5 ANO5	ANO6	AKA1-2 AKA2-1	ANO7	ANO8	AKE2-1	ANO9	ANO10 AKE2-2	ANO11	AKA2-2 ANO12	ANO13	13+15.40 ANO14									
曲線	A1=60.000 L1=36.000 AIP1 IA= 21-31-44 R=100.000 CL=73.575														Lc=1.575		A2=60.000 L2=36.000		L1=35.556 A1=80.000		AIP2 IA= 20-49-16 R=180.000 CL=100.967		Lc=29.856		L2=35.556 A2=80.000					
片側縦断付図	[Diagram showing vertical alignment and cross-section details]																													

工事名	都市計画道路豊井窓ヶ浜線道路築造第1工区工事		
図面名	縦断面図		
作成年月日	令和8年3月		
尺度	V=1/100, H=1/500	図面番号	4/11
備考	当初設計		
事業者名	下松市役所		

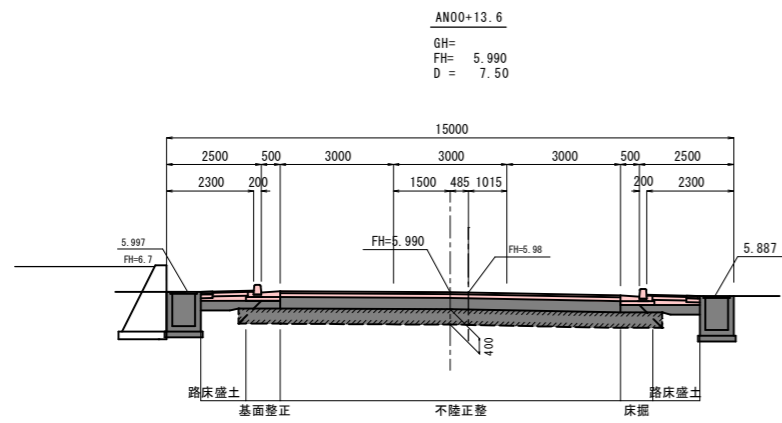

床掘	-	m <sup>2</sup>
基面整正	1.8	m
掘削	-	m <sup>2</sup>
路床盛土 (0.3)	0.3	m <sup>2</sup>
路床置換	-	m <sup>2</sup>
不陸正整	9.0	m

DL=0.00

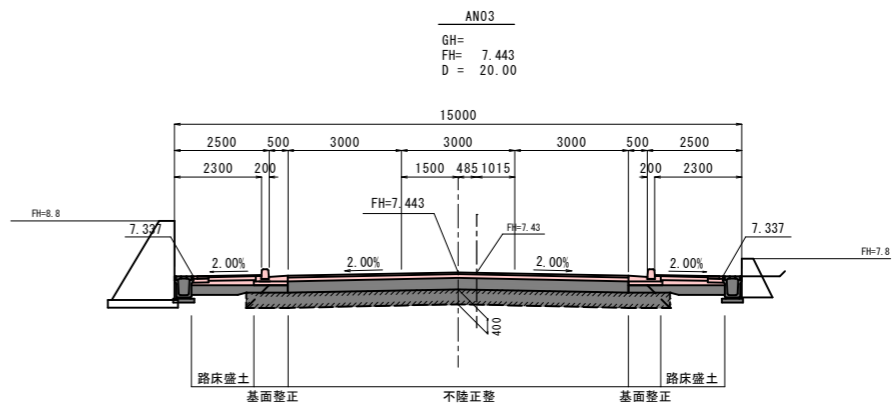

床掘	-	m <sup>2</sup>
基面整正	1.8	m
掘削	-	m <sup>2</sup>
路床盛土 (0.4)	0.4	m <sup>2</sup>
路床置換	-	m <sup>2</sup>
不陸正整	9.0	m

DL=0.00

AN00+6.1m  
GH= 5.981  
FH= 5.981  
D = 0.00  
(AN00+6.1までは車道舗装済)

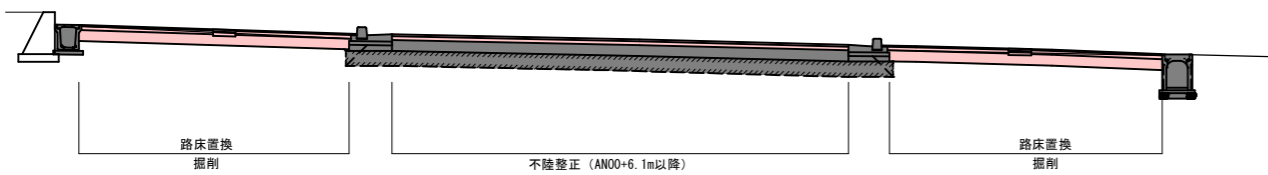

床掘	-	m <sup>2</sup>
基面整正	-	m
処分 掘削 (歩道部)	4.8	m <sup>2</sup>
路床盛土	-	m <sup>2</sup>
路床置換 (0.12)	4.1	m <sup>2</sup>
不陸正整	12.1	m

床掘	-	m <sup>2</sup>
基面整正	1.8	m
掘削	-	m <sup>2</sup>
路床盛土 (0.4)	0.4	m <sup>2</sup>
路床置換	-	m <sup>2</sup>
不陸正整	9.0	m

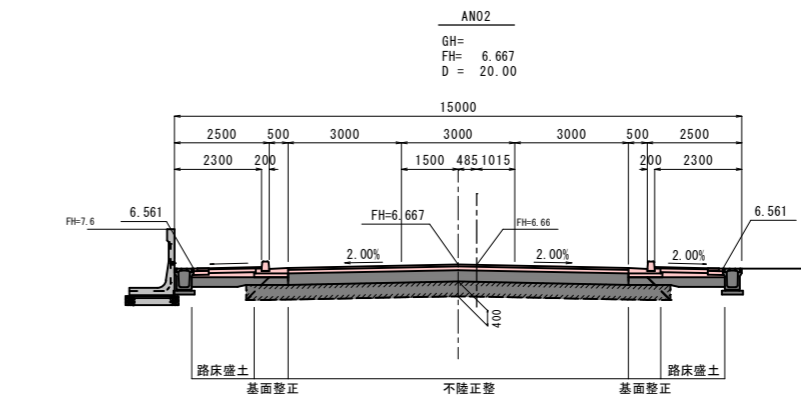

DL=0.00

AN00+4.0m  
GH= 6.008  
FH= 6.008  
D = -2.10



床掘	-	m <sup>2</sup>
基面整正	-	m
処分 掘削 (歩道部)	1.9	m <sup>2</sup>
路床盛土	-	m <sup>2</sup>
路床置換 (0.12)	1.4	m <sup>2</sup>
不陸正整	-	m

流用 床掘	0.04	m <sup>2</sup>
基面整正	1.4	m
掘削	-	m <sup>2</sup>
路床盛土 (0.3)	0.3	m <sup>2</sup>
路床置換	-	m <sup>2</sup>
不陸正整	9.0	m

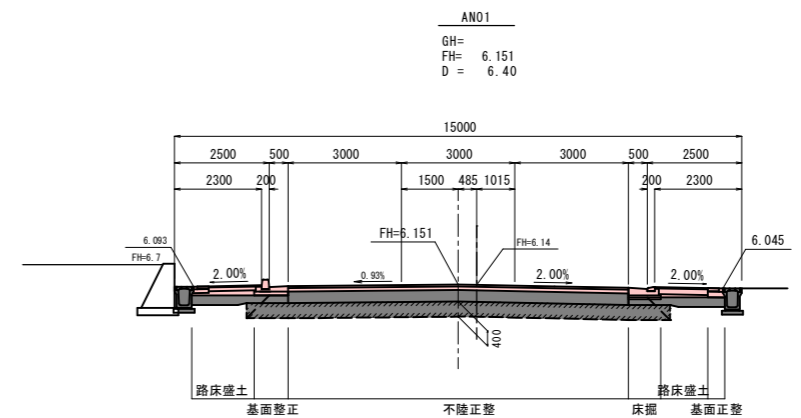

DL=0.00

工事名	都市計画道路豊井沓ヶ浜線道路築造 ほか宅地整地工事		
図面名	横断面図 1		
作成年月日	令和7年8月		
尺度	S=1/100	図面番号	5/27
備考	変更		
事業者名	下松市建設部市街地整備課		

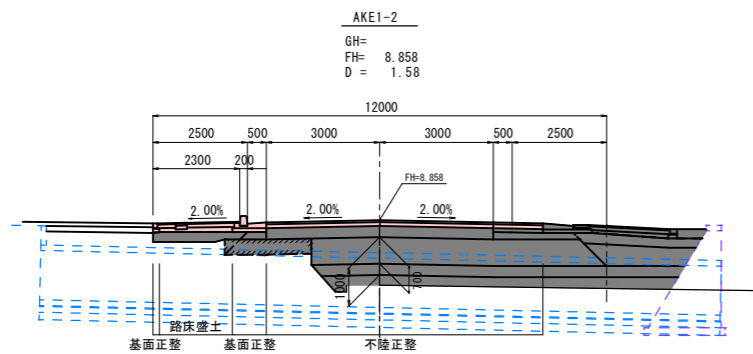

床掘	-	m
基面正整	1.1	m
掘削	-	m <sup>2</sup>
路面盛土 (3%以上)	0.2	m <sup>2</sup>
路面置換	-	m <sup>2</sup>
不陸正整	7.3	m

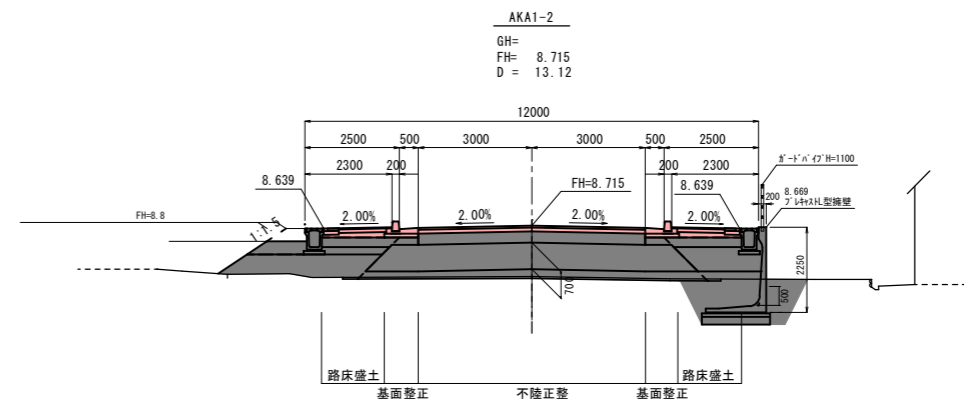

床掘	-	m <sup>2</sup>
基面正整	1.8	m
掘削	-	m <sup>2</sup>
路面盛土 (3%以上)	0.4	m <sup>2</sup>
路面置換	-	m <sup>2</sup>
不陸正整	6.0	m

DL=0.00

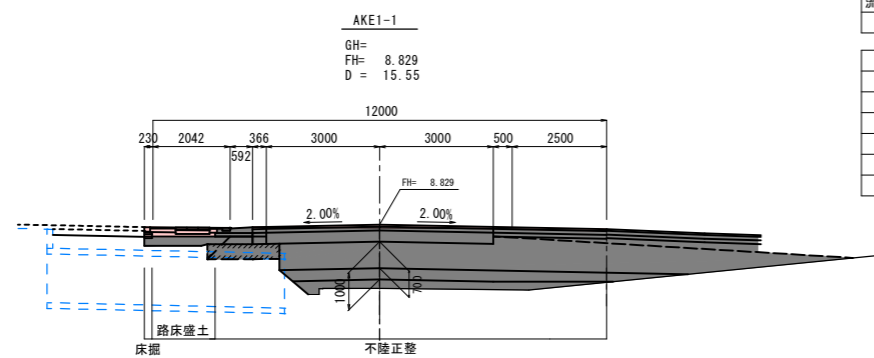

流用 床掘	0.01	m
基面正整	-	m
掘削	-	m <sup>2</sup>
路面盛土 (3%以上)	0.2	m <sup>2</sup>
路面置換	-	m <sup>2</sup>
不陸正整	9.4	m

DL=0.00

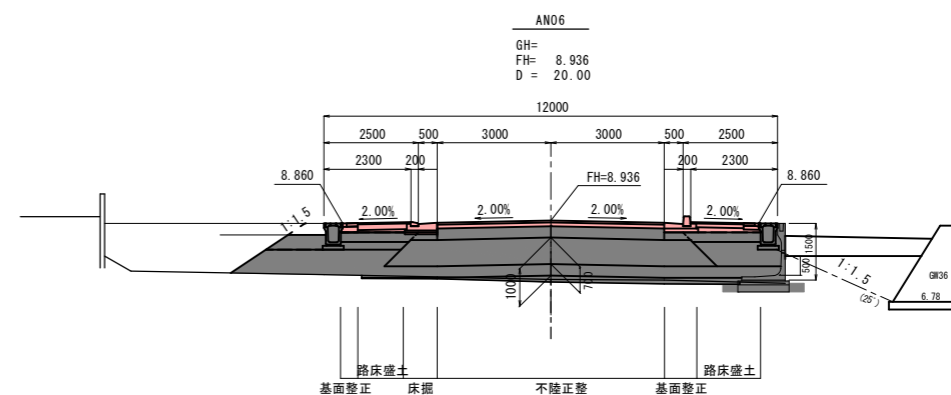

流用 床掘	0.04	m <sup>2</sup>
基面正整	1.4	m
掘削	-	m <sup>2</sup>
路面盛土 (3%以上)	0.3	m <sup>2</sup>
路面置換	-	m <sup>2</sup>
不陸正整	6.0	m

DL=0.00

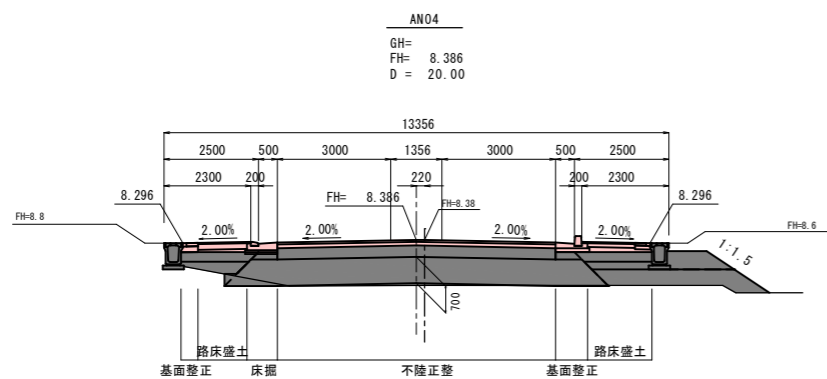

流用 床掘	0.04	m <sup>2</sup>
基面正整	1.4	m
掘削	-	m <sup>2</sup>
路面盛土 (3%以上)	0.3	m <sup>2</sup>
路面置換	-	m <sup>2</sup>
不陸正整	7.4	m

DL=0.00

DL=0.00

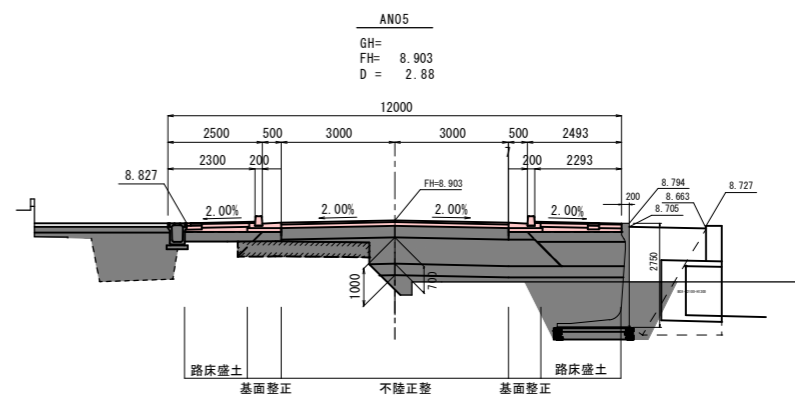

床掘	-	m <sup>2</sup>
基面正整	1.8	m
掘削	-	m <sup>2</sup>
路面盛土 (3%以上)	0.4	m <sup>2</sup>
路面置換	-	m <sup>2</sup>
不陸正整	6.0	m

DL=0.00

工事名	都市計画道路豊井恋ヶ浜線道路築造 ほか宅地整地工事		
図面名	横断面図 2		
作成年月日	令和7年8月		
尺度	S=1/100	図面番号	6/27
備考	変更		
事業者名	下松市建設部市街地整備課		

AN08  
GH= 8.191  
FH= 20.00  
D = 20.00

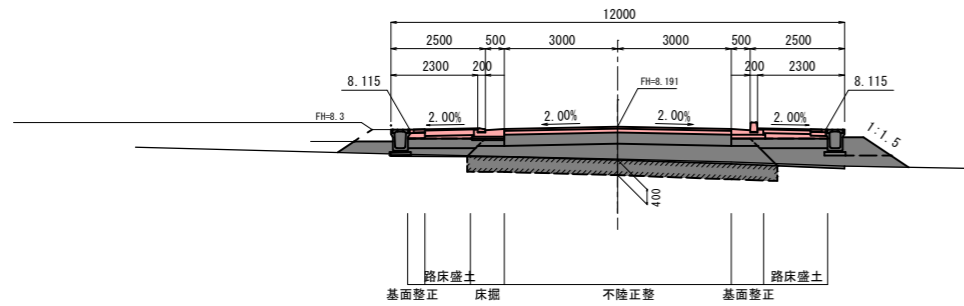

流用 床掘	0.04	m <sup>2</sup>
路面盛土	1.4	m
掘削	-	m <sup>2</sup>
路面盛土 (0.3)	0.3	m <sup>2</sup>
路面盛土	-	m <sup>2</sup>
不陸正整	6.0	m

DL=0.00

AN07  
GH= 8.581  
FH= 4.89  
D = 4.89

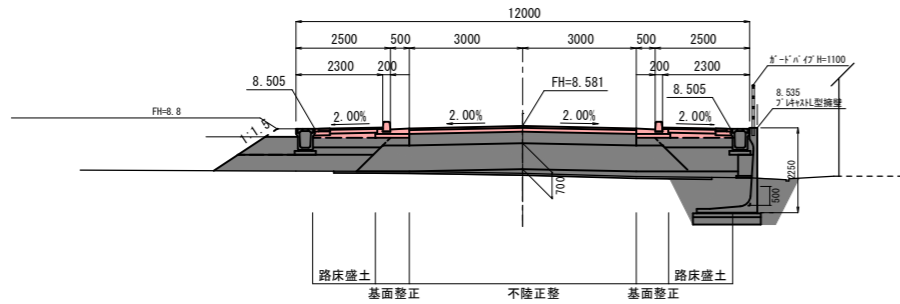

床掘	-	m <sup>2</sup>
路面盛土	1.8	m
掘削	-	m <sup>2</sup>
路面盛土 (0.4)	0.4	m <sup>2</sup>
路面盛土	-	m <sup>2</sup>
不陸正整	6.0	m

DL=0.00

AKA2-1  
GH= 8.676  
FH= 1.99  
D = 1.99

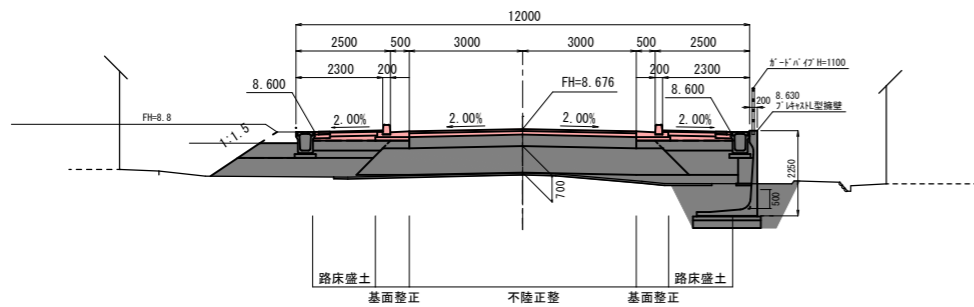

床掘	-	m <sup>2</sup>
路面盛土	1.8	m
掘削	-	m <sup>2</sup>
路面盛土 (0.4)	0.4	m <sup>2</sup>
路面盛土	-	m <sup>2</sup>
不陸正整	6.0	m

DL=0.00

AN08+15  
GH= 7.924  
FH= 4.33  
D = 4.33

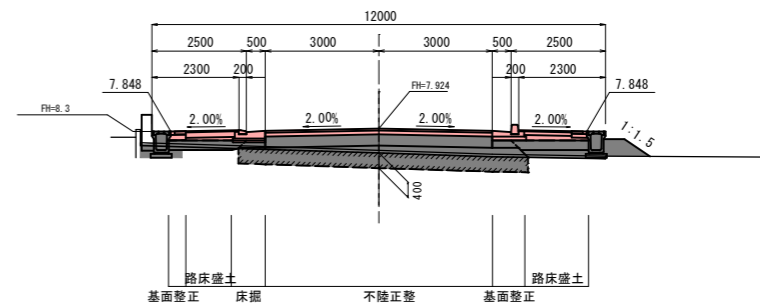

流用 床掘	0.04	m <sup>2</sup>
路面盛土	1.4	m
掘削	-	m <sup>2</sup>
路面盛土 (0.3)	0.3	m <sup>2</sup>
路面盛土	-	m <sup>2</sup>
不陸正整	6.0	m

DL=0.00

AKE2-1  
GH= 7.994  
FH= 10.67  
D = 10.67

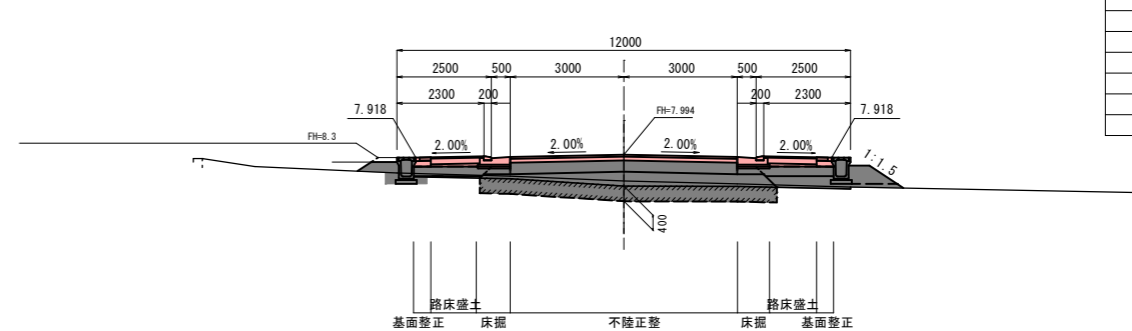

流用 床掘	0.08	m <sup>2</sup>
路面盛土	0.9	m
掘削	-	m <sup>2</sup>
路面盛土 (0.2)	0.2	m <sup>2</sup>
路面盛土	-	m <sup>2</sup>
不陸正整	6.0	m

DL=0.00

工事名	都市計画道路豊井恋ヶ浜線道路築造 ほか宅地整地工事		
図面名	横断面図 3		
作成年月日	令和7年8月		
尺度	S=1/100	図面番号	7/27
備考	変更		
事業者名	下松市建設部市街地整備課		

交差点横断歩道部

L型側溝1 一般部  
S=1:10

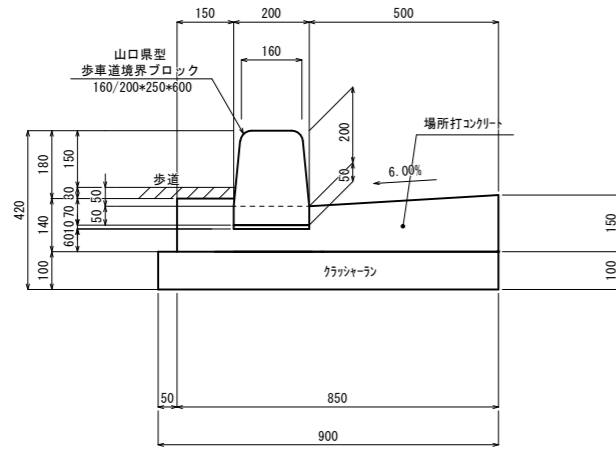

材料表 (10m当たり)			
名称	規格寸法	単位	数量
山口県型歩車道境界ブロック	160/200*250*600	個	16.5
コンクリート	18-8-40 BB	m <sup>3</sup>	1.01
型枠	18-8-40	m <sup>2</sup>	2.90
基礎砕石	RC-40 t=100	m <sup>2</sup>	9.00
敷モルタル	1:3	m <sup>3</sup>	0.02

L型側溝2 交差点歩行者横断部  
S=1:10

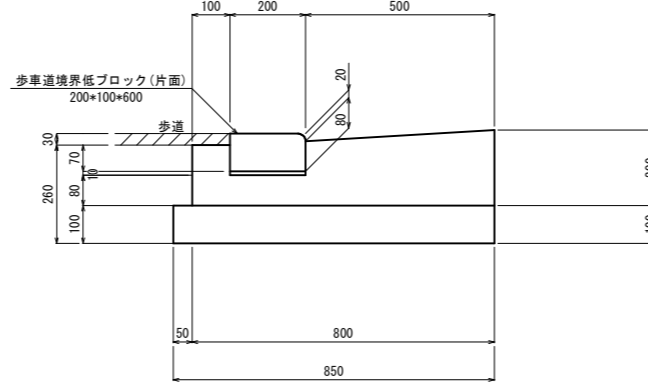

材料表 (10m当たり)			
名称	規格寸法	単位	数量
歩車道境界低ブロック(片面)	200*100*600	個	16.5
コンクリート	18-8-40 BB	m <sup>3</sup>	1.25
型枠	18-8-40	m <sup>2</sup>	3.60
基礎砕石	RC-40 t=100	m <sup>2</sup>	8.50
敷モルタル	1:3	m <sup>3</sup>	0.02

L型側溝3 乗入部  
S=1:10

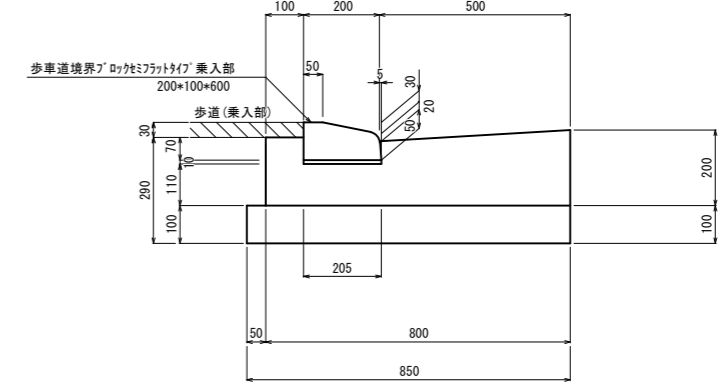

材料表 (10m当たり)			
名称	規格寸法	単位	数量
歩車道境界ブロック	200/205*100*600	個	16.5
コンクリート	18-8-40 BB	m <sup>3</sup>	1.34
型枠	18-8-40	m <sup>2</sup>	1.80
基礎砕石	RC-40 t=100	m <sup>2</sup>	8.50
敷モルタル	1:3	m <sup>3</sup>	0.02

L型側溝1a 交差点付近  
S=1:10

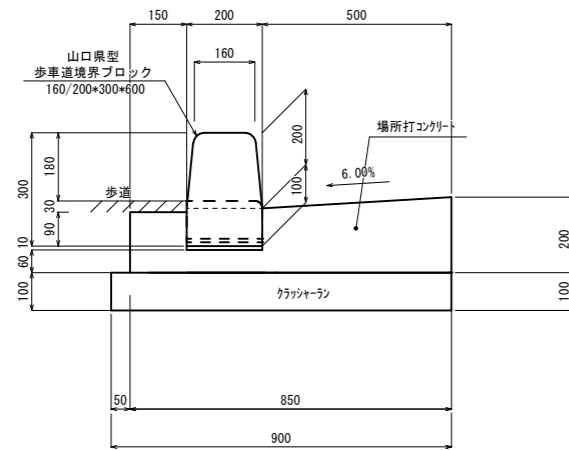

材料表 (10m当たり)			
名称	規格寸法	単位	数量
山口県型歩車道境界ブロック	160/200*300*600	個	16.5
コンクリート	18-8-40 BB	m <sup>3</sup>	1.29
型枠	18-8-40	m <sup>2</sup>	3.60
基礎砕石	RC-40 t=100	m <sup>2</sup>	8.50
敷モルタル	1:3	m <sup>3</sup>	0.02

L型側溝1b 変化部  
S=1:10

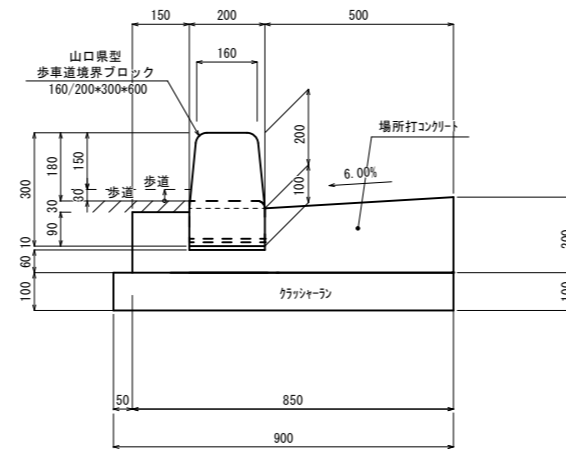

材料表 (10m当たり)			
名称	規格寸法	単位	数量
山口県型歩車道境界ブロック	160/200*300*600	個	16.5
コンクリート	18-8-40 BB	m <sup>3</sup>	1.29
型枠	18-8-40	m <sup>2</sup>	3.60
基礎砕石	RC-40 t=100	m <sup>2</sup>	8.50
敷モルタル	1:3	m <sup>3</sup>	0.02

地先境界ブロック120\*120 (歩道用)  
S=1:10

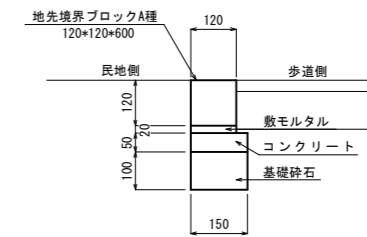

材料表 (10m当たり)			
名称	規格寸法	単位	数量
地先境界ブロックA種	120*120*600	個	16.5
コンクリート	18-8-25 BB	m <sup>3</sup>	0.08
型枠	18-8-25	m <sup>2</sup>	1.00
基礎砕石	RC-40 t=100	m <sup>2</sup>	1.50
敷モルタル	1:3	m <sup>3</sup>	0.02

工事名	都市計画道路豊井恋ヶ浜線道路築造第1工区工事		
図面名	構造図①		
作成年月日	令和8年3月		
縮尺	S=1/10	図面番号	8/11
備考	当初設計		
事業者名	下松市役所		

集水樹1, 集水樹1a, 集水樹1b

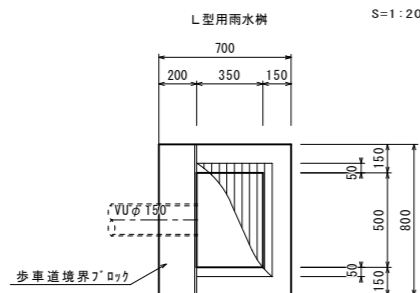

L型樹A~D, F, G

集水樹1 山口県型歩車道境界ブロック160/200\*250\*600  
 集水樹1a 歩道(乗入部)歩車道境界ブロック200/205\*100\*600  
 集水樹1b 歩車道境界低ブロック(片面)200\*100\*600

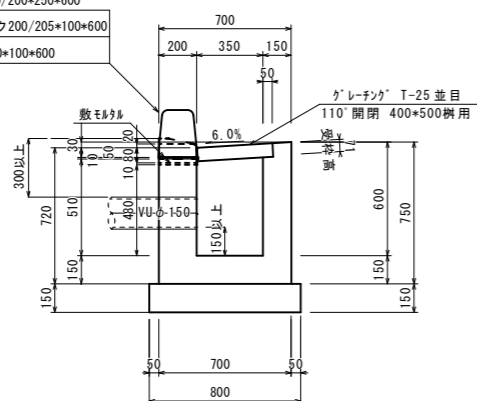

記号	数量 (1箇所当り)					摘要
	コンクリート	型枠	ブロック	(t=150)クラッシャーラン	「レチング」枚	
集水樹1	0.29	3.36	1.33	0.72	1	山口県型歩車道境界ブロック160/200*250*600
集水樹1a	"	"	"	"	"	歩道(乗入部)歩車道境界ブロック200/205*100*600
集水樹1b	0.29	3.31	"	0.72	"	歩車道境界低ブロック(片面)200*100*600

樹取付管詳細

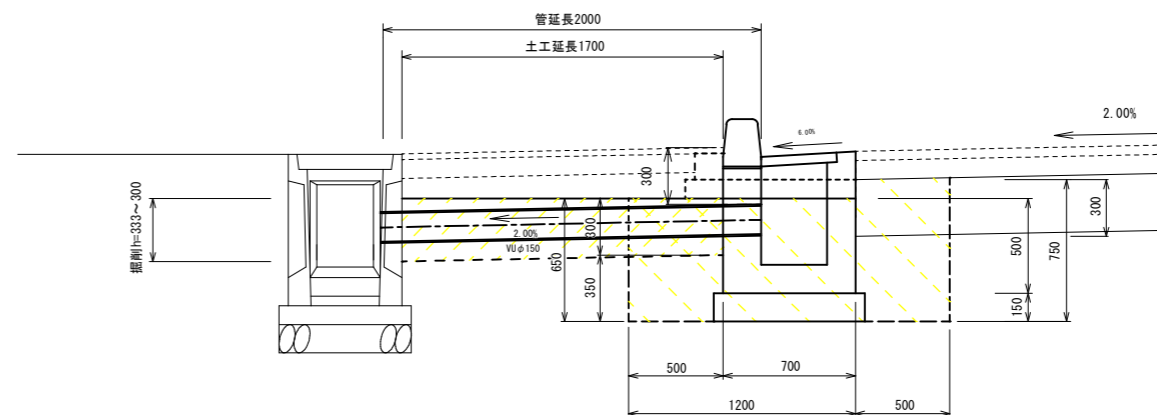
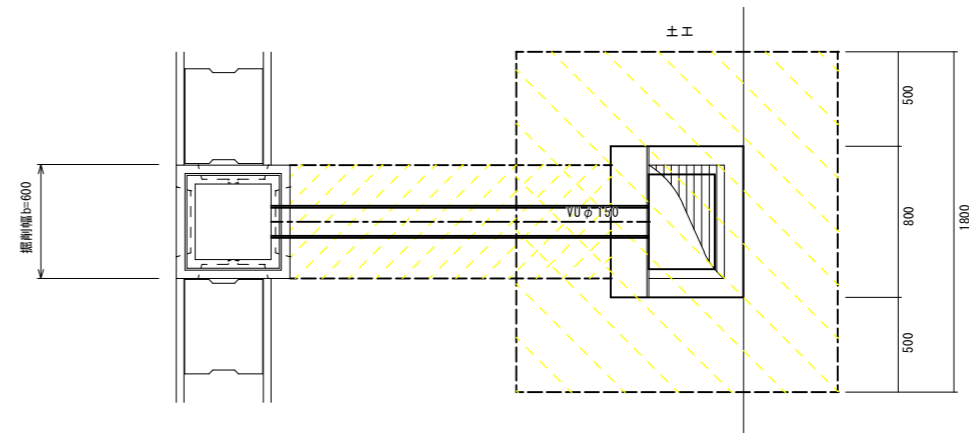

VUφ150土工

名称		(1箇所当り)		
名称	算出式	単位	数量	備考
床掘	$0.60 \times 1.70 \times (0.33 + 0.30) / 2$	m <sup>3</sup>	0.32	
埋戻	$0.32 - 0.165^2 / 4 \times \pi \times 1.70$ (管控除)	m <sup>3</sup>	0.28	クッション砂

集水樹1土工

名称		(1箇所当り)		
名称	算出式	単位	数量	備考
床掘	$1.80 \times 1.20 \times 0.65 + 1.80 \times 0.50 \times 0.75 - 0.60 \times 0.50 \times 0.30$ (管路掘削部控除)	m <sup>3</sup>	1.99	
基礎修正	$0.90 \times 0.80$	m <sup>2</sup>	0.72	基礎砕石部
埋戻	$1.89 - 0.80 \times 0.70 \times 0.50$ (樹部控除) $- 0.90 \times 0.80 \times 0.15$ (基礎部控除) $- 0.50 \times 1.80 \times 0.30$ (基礎部控除)	m <sup>3</sup>	1.33	購入土

誘導ブロック

S=1:10

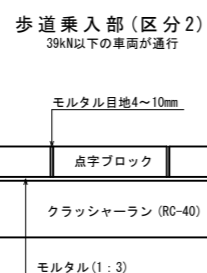
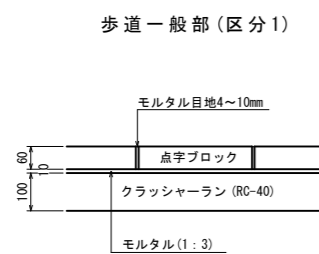

断面図 S=1/25

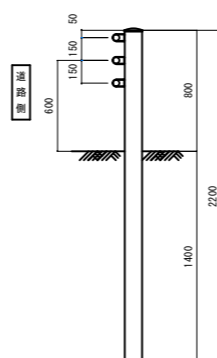

ガードパイプ参考図

Gp-Cp-2E

組立図 S=1/25

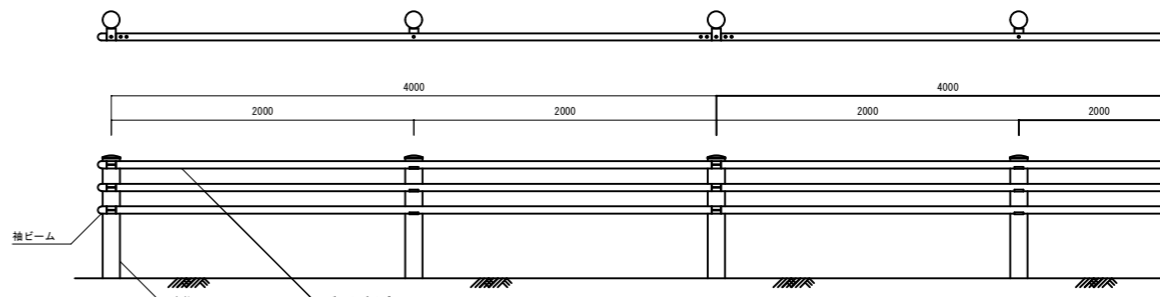

工事名	都市計画道路豊井志ヶ浜線道路築造第1工区工事		
図面名	構造図②		
作成年月日	令和8年3月		
尺度	図示	図面番号	9/11
備考	当初設計		
事業者名	下松市役所		

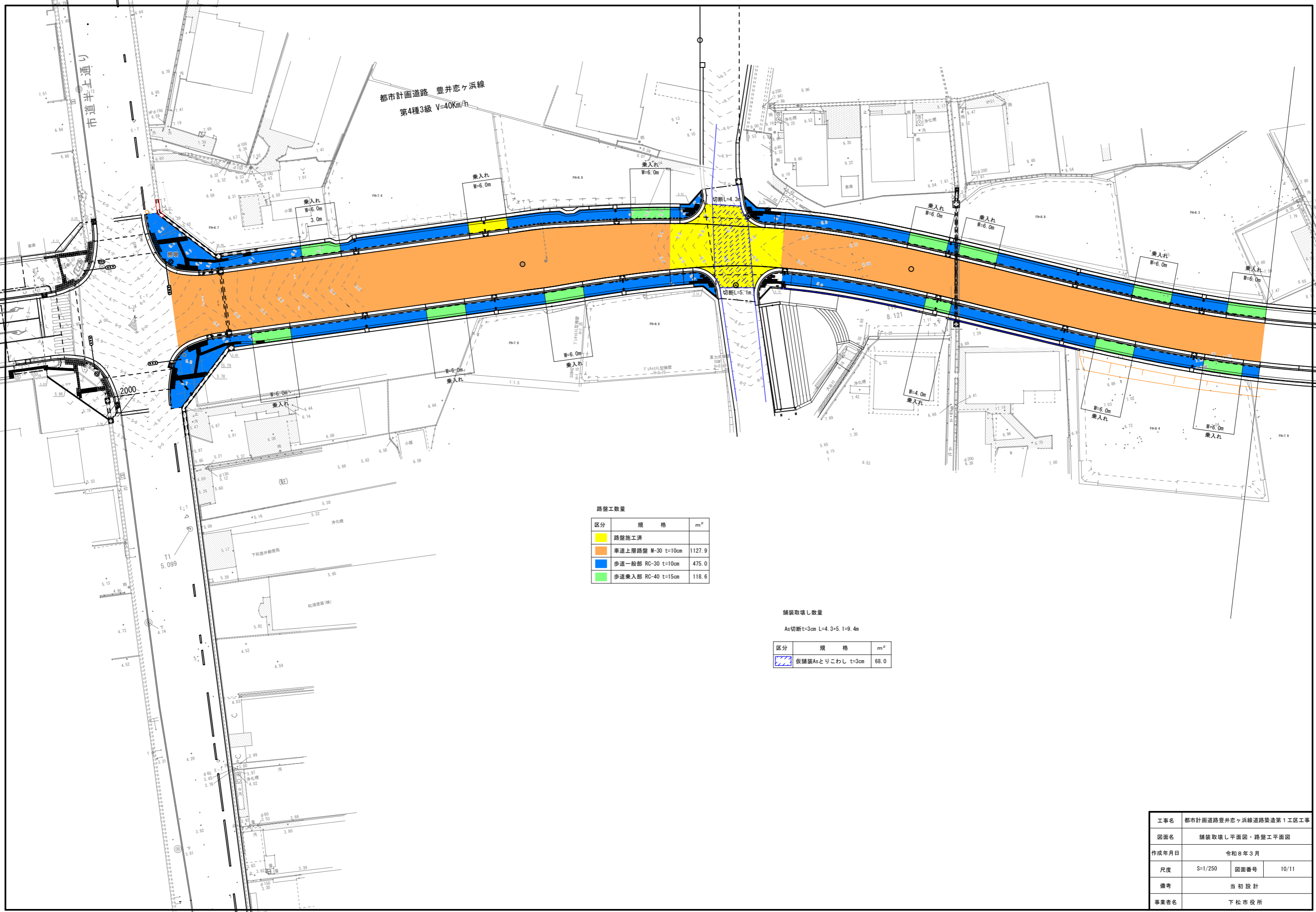

都市計画道路 豊井恋ヶ浜線  
第4種3級 V=40Km/h

路盤工数量

区分	規格	m <sup>2</sup>
黄色	路盤施工済	
オレンジ	車道上層路盤 M-30 t=10cm	1127.9
青	歩道一般部 RC-30 t=10cm	475.0
緑	歩道乗入部 RC-40 t=15cm	118.6

舗装取壊し数量  
As切断t=3cm L=4.3+5.1=9.4m

区分	規格	m <sup>2</sup>
斜線	仮舗装Asとりこわし t=3cm	68.0

工事名	都市計画道路豊井恋ヶ浜線道路築造第1区工事		
図面名	舗装取壊し平面図・路盤工平面図		
作成年月日	令和8年3月		
尺度	S=1/250	図面番号	10/11
備考	当初設計		
事業者名	下松市役所		

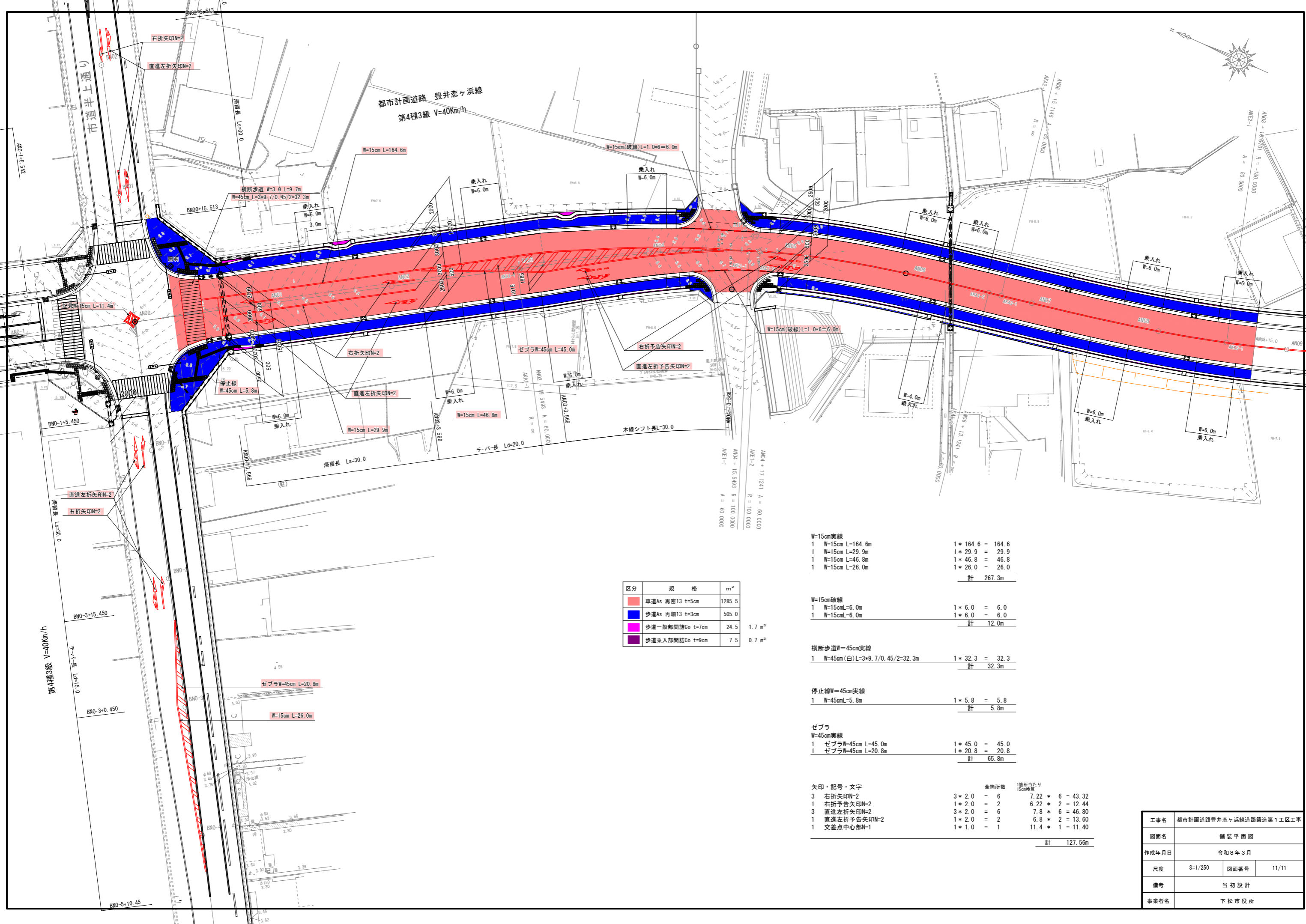

区分	規格	m <sup>2</sup>
車道As 再密13 t=5cm		1285.5
歩道As 再密13 t=3cm		505.0
歩道一般部開路Co t=7cm		24.5
歩道乗入部開路Co t=9cm		7.5

W=15cm実線		
1	W=15cm L=164.6m	1 * 164.6 = 164.6
1	W=15cm L=29.9m	1 * 29.9 = 29.9
1	W=15cm L=46.8m	1 * 46.8 = 46.8
1	W=15cm L=26.0m	1 * 26.0 = 26.0
		計 267.3m

W=15cm破線		
1	W=15cm L=6.0m	1 * 6.0 = 6.0
1	W=15cm L=6.0m	1 * 6.0 = 6.0
		計 12.0m

横断歩道W=45cm実線		
1	W=45cm(白)L=3+9.7/0.45/2=32.3m	1 * 32.3 = 32.3
		計 32.3m

停止線W=45cm実線		
1	W=45cm L=5.8m	1 * 5.8 = 5.8
		計 5.8m

ゼブラ		
W=45cm実線		
1	ゼブラW=45cm L=45.0m	1 * 45.0 = 45.0
1	ゼブラW=45cm L=20.8m	1 * 20.8 = 20.8
		計 65.8m

矢印・記号・文字	全箇所数	1箇所当たり 15cm換算	計
3 右折矢印N=2	3 * 2.0 = 6	7.22 * 6 = 43.32	
1 右折予告矢印N=2	1 * 2.0 = 2	6.22 * 2 = 12.44	
3 直進左折矢印N=2	3 * 2.0 = 6	7.8 * 6 = 46.80	
1 直進左折予告矢印N=2	1 * 2.0 = 2	6.8 * 2 = 13.60	
1 交差点中心部N=1	1 * 1.0 = 1	11.4 * 1 = 11.40	
		計	127.56m

工事名	都市計画道路豊井恋ヶ浜線道路築造第1工区工事		
図面名	舗装平面図		
作成年月日	令和8年3月		
尺度	S=1/250	図面番号	11/11
備考	当初設計		
事業者名	下松市役所		